

THƯ MỜI CHÀO GIÁ

Kính gửi:

Công ty Cổ phần DAP số 2 – Vinachem đang có nhu cầu nhận Báo giá cạnh tranh cung cấp vật tư gia công. Đề nghị Quý Công ty nghiên cứu, tham gia chào giá theo các nội dung công việc cụ thể như sau:

1. Vật tư, thông số kỹ thuật

STT	Tên vật tư	Mã hiệu/Quy cách	ĐVT	SL
01	Bộ làm kín bơm 21P307	Theo bản vẽ	Bộ	01
02	Trục bơm 21P307	Theo bản vẽ	Cái	01
03	Nắp chắn ổ bi 21P101C	Theo bản vẽ	Bộ	01
04	Ống lót bơm 21P101C	Theo bản vẽ	Cái	01
05	Trục bơm 21P101C	Theo bản vẽ	Cái	01
06	Vành chắn nước bơm 21P101C	Theo bản vẽ	Cái	01
07	Bầu bơm 21P507	Theo bản vẽ	Cái	01
08	Vành định tâm 21P507	Theo bản vẽ	Cái	01
09	Vành làm kín bơm 21P507	Theo bản vẽ	Bộ	02
10	Khớp nối 20A202	Theo bản vẽ	Bộ	01

2. Nội dung và yêu cầu báo giá

2.1. Thư báo giá bao gồm những nội dung sau

- Thời gian cung cấp hàng: Nhà cung cấp báo tiến độ sớm nhất.
- Hàng mới 100%, cung cấp giấy xuất xưởng, chứng chỉ vật liệu đối với thép inox.
- Bảo hành 12 tháng kể từ ngày nghiệm thu bàn giao.
- Hiệu lực của thư chào giá: Trong vòng 30 ngày kể từ ngày mở thư chào giá.
- Địa điểm giao hàng: Tại kho Công ty cổ phần DAP số 2 – Vinachem.
- Thời gian thanh toán: 95% giá trị hàng hóa bảo hành trong vòng 45 ngày kể từ ngày Bên B bàn giao hồ sơ thanh toán theo hợp đồng, 5% giá trị hàng hóa bảo hành

Handwritten signature

được thanh toán trong vòng 10 ngày kể từ khi hết thời hạn bảo hành theo quy định; Hoặc thanh toán 100% giá trị hợp đồng trong vòng 45 ngày kể từ ngày kể từ ngày Bên B bàn giao hồ sơ thanh toán theo hợp đồng và bên B nộp bảo lãnh bảo hành trị giá 5% giá trị hàng hóa bảo hành (Nội dung của Bảo lãnh bảo hành phải được sự chấp thuận của bên mua và thư bảo lãnh có hiệu lực tối thiểu 375 ngày kể từ ngày phát hành).

- Hợp đồng: Theo đơn giá cố định.

- Phương thức lựa chọn đơn vị cung cấp: Lựa chọn nhà cung cấp chào đủ danh mục hàng hoá trên có tổng giá trị thấp nhất và đáp ứng đầy đủ các tiêu chí trên.

2.2. Hình thức và thời gian gửi thư chào giá

- Đề nghị Quý Công ty gửi thư chào giá bằng phong bì kín có niêm phong và gửi trực tiếp hoặc qua đường chuyển phát cho Công ty chúng tôi theo địa chỉ: Tổ Chào Giá, Công ty cổ phần DAP số 2 – Vinachem – KCN Tăng Loỏng, thị trấn Tăng Loỏng, huyện Bảo Thắng, tỉnh Lào Cai, bên ngoài bì thư ghi rõ: Cung cấp vật tư gia công theo công văn số 1700/DAP2-TCG – nơi nhận: Tổ chào giá- Công ty cổ phần DAP số 2 - Vinachem. Các hình thức chào giá khác qua fax, thư điện tử theo địa chỉ vanthu.dap2@gmail.com đến trước thời hạn nhận thư chào giá dưới đây vẫn được chấp nhận.

- Thời gian nhận thư chào giá chậm nhất là 10 giờ 00 ngày 02/11/2023. Các thư chào giá đến sau thời điểm trên sẽ được trả lại nguyên trạng.

2.3. Thời gian mở thư chào giá

Công ty sẽ mở thư chào giá công khai tại văn phòng Công ty cổ phần DAP số 2 – Vinachem vào hồi 10 giờ 10 phút ngày 02/11/2023. Đơn vị tham gia chào giá có thể tham dự buổi mở thư chào giá theo thời gian và địa điểm nêu trên.

3. Lựa chọn Nhà cung cấp:

Chúng tôi cam kết bảo mật các thông tin trong Hồ sơ chào giá của Nhà cung cấp trước giờ mở Hồ sơ chào giá. Lựa chọn NCC theo tiêu chí:

- Chào đúng và đủ số lượng, tiêu chuẩn kỹ thuật đáp ứng yêu cầu.
- Đáp ứng yêu cầu báo giá.
- Tổng giá trị gói chào thấp nhất.

Mọi thông tin liên hệ với Tổ chào giá- Công ty cổ phần DAP số 2 - Vinachem. Điện thoại: 0392566150 (Ms Ngoãn)/ 0833919299 (Ms Huyền)/0973750272(Mr Kỳ)

Rất mong sự quan tâm hợp tác của Quý Công ty./

Nơi nhận:

- Như trên;
- Tổ thẩm định giá;
- Lưu: VT, KT.



(Handwritten signature)

5/20/2015

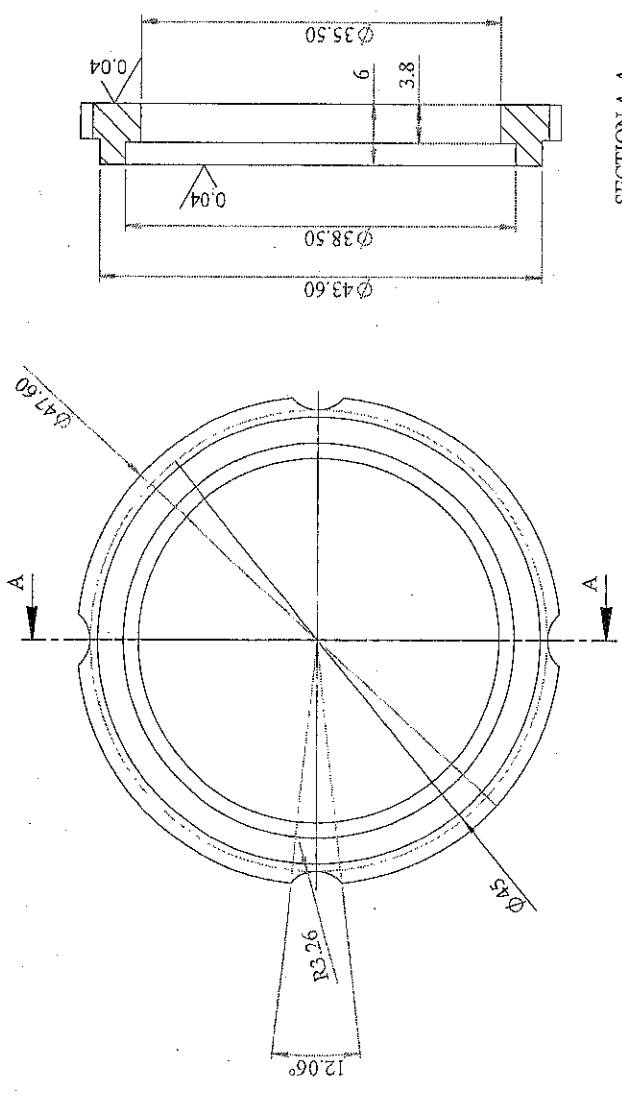

CHI TIẾT 1: 1 CÁI

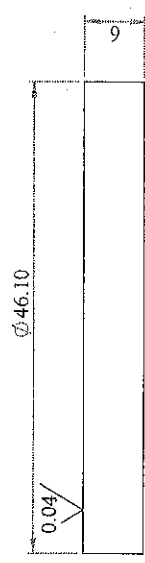

CHI TIẾT 2: 1 CÁI

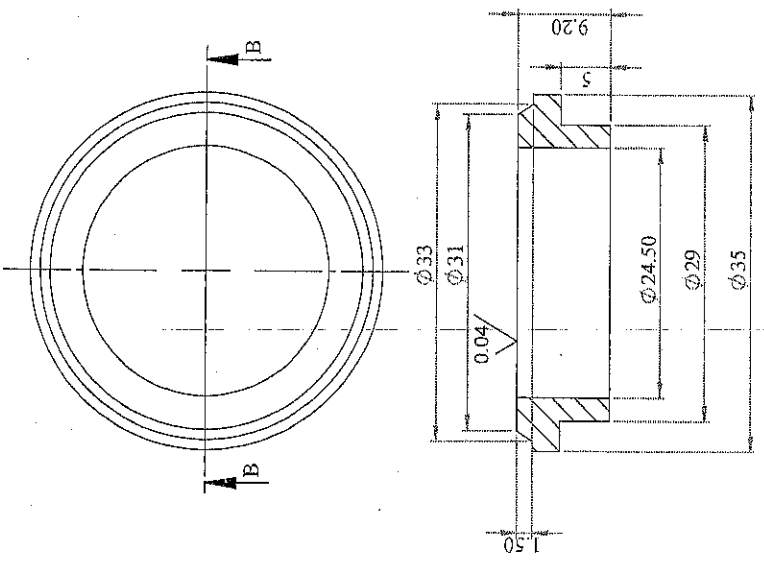

CHI TIẾT 3: 2 CÁI

SECTION B-B
SCALE 2:1

YÊU CẦU KỸ THUẬT:
 - Làm mịn các cạnh sắc
 - Các dung sai tự do không vượt quá 0.1mm

BƠM THU HỒI NƯỚC BƠM CHÂN KHÔNG			
VÀNH TÍNH ĐỘNG		2IP307.VTVĐ	
Số lượng	K.lượng	Tỉ lệ	I:
01			
Vật Liệu: SIC			CÔNG TY CP DẠP SỐ 2-VINACHEM XUÔNG PA
Sd	Sl	Ký	Ngày
Vẽ	X.PA	Ph. T. Long	
P. CD	Ng.V.Hai	Ng.T.Vinh	
P. KITH	Đ. Đ. Tuyền		

(7,09 mm) S, ab

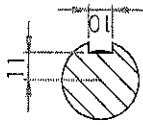
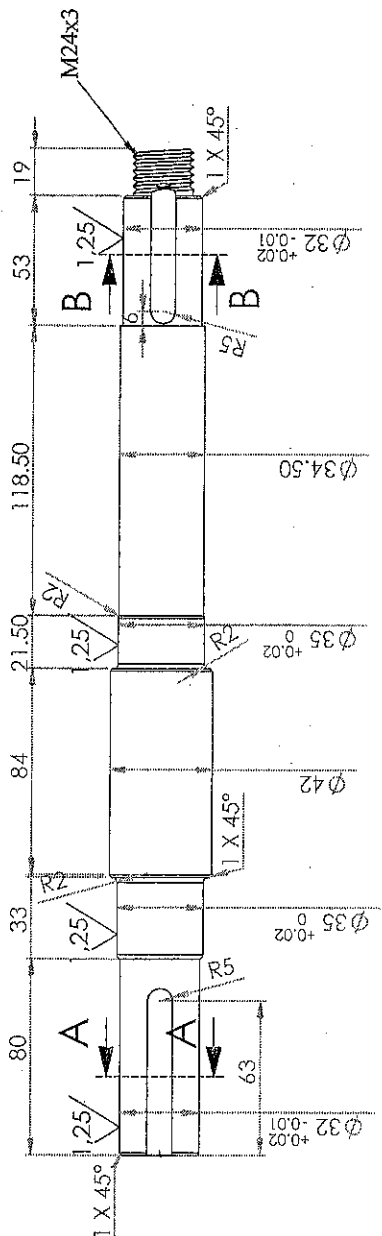

SECTION B-B

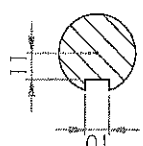

SECTION A-A

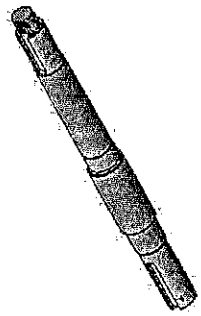

Số		SI	Chi ký	Ngày	BOM THU HOI NUOC BOM CHAN KHONG	
Vs	Ph. Th. Long				2IP307	
X. PA	Ng. Th. Vinh				Trục bơm	Số lượng
P. CD	Ng. V. Hải					Tỷ lệ
P. KTH	Đ. Đ. Tuyên					
					CÔNG TY CỔ PHẦN ĐẬP SÓ 2 - VINACHEM	
					PHÒNG CƠ ĐIỆN	
					Vật Liệu: 316	

10/11

qua 52 mục 83

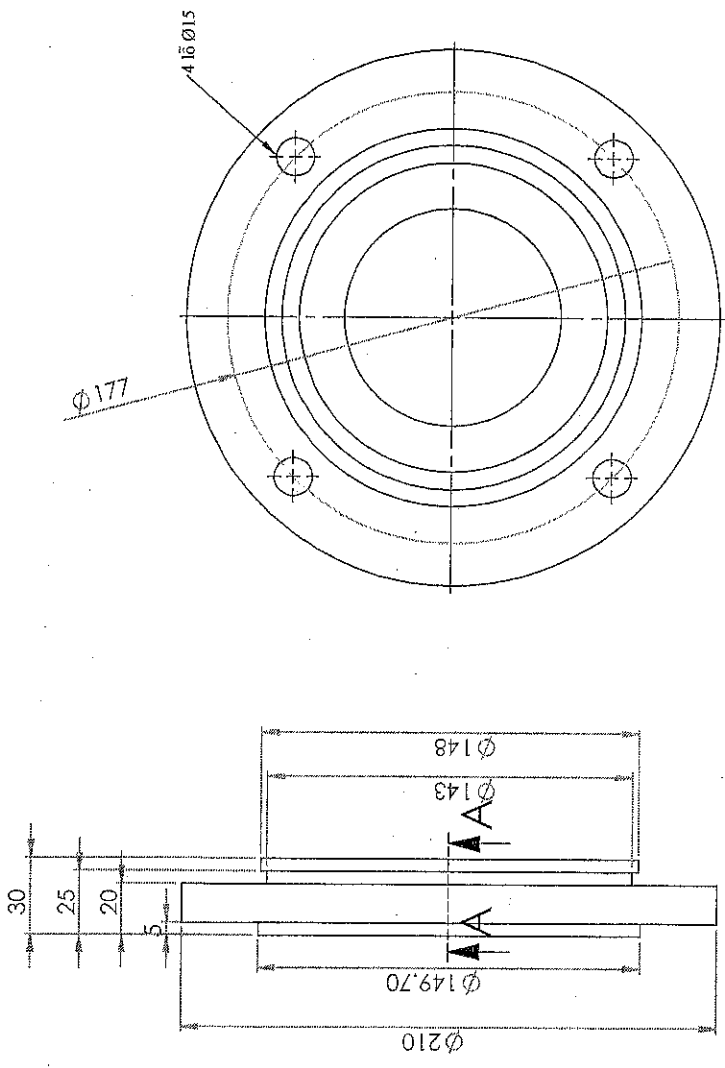

SECTION A-A
SCALE 1:2

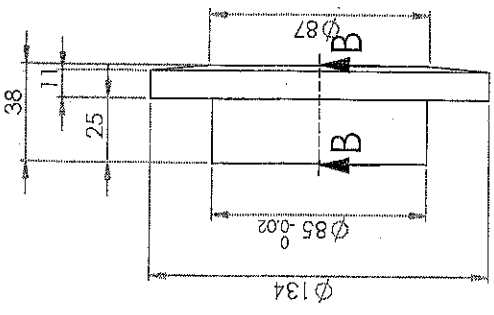

SECTION B-B
SCALE 1:2

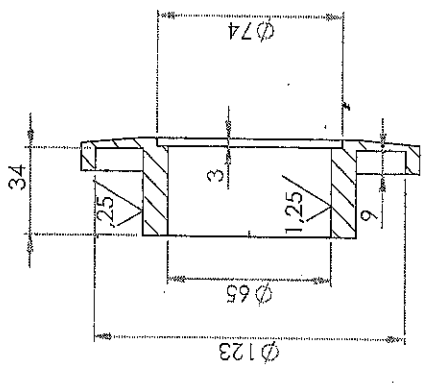

CHI TIẾT SỐ 2

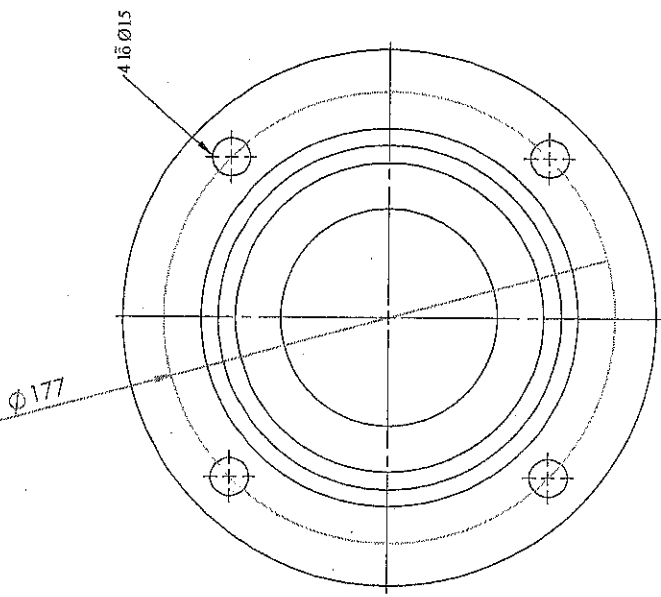

CHI TIẾT SỐ 1

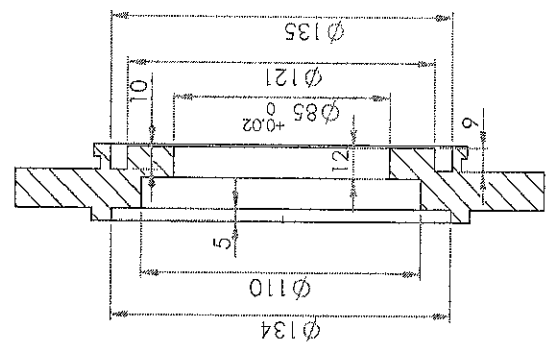

BƠM CHUYỂN BỤN QUẶNG

2IP101C

NÁP CHẤN Ó BỊ

Số lượng

K. lượng

Tỷ lệ

Vật Liệu: 316

CÔNG TY CỔ PHẦN
ĐÁP SỐ 2 - VINACHEM
PHÒNG CƠ ĐIỆN

Sd	Sl	Sđ	Chức vụ	Ngày
Vẽ	Ph. Th. Long			
X. PA	Ng. Th. Vinh			
P. CD	Ng. V. Hải			
P. KTH	Đ. Đ. Tuyên			

ph 5 (tr 5m) 5 ph

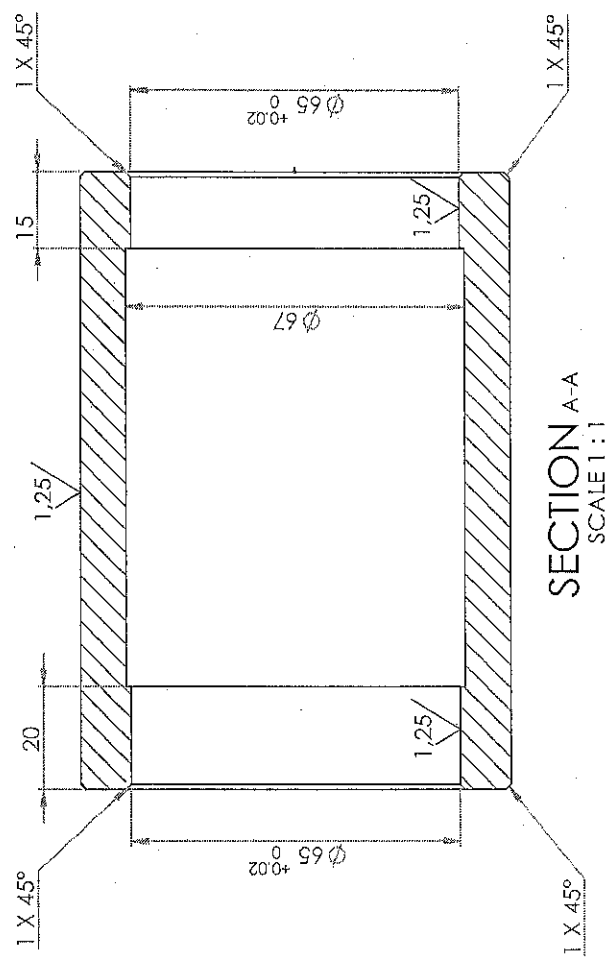
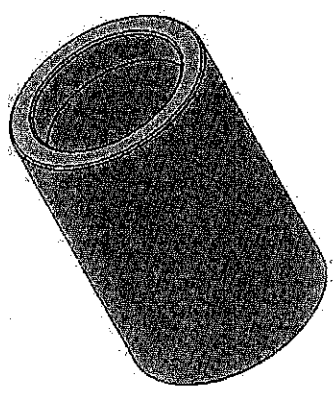
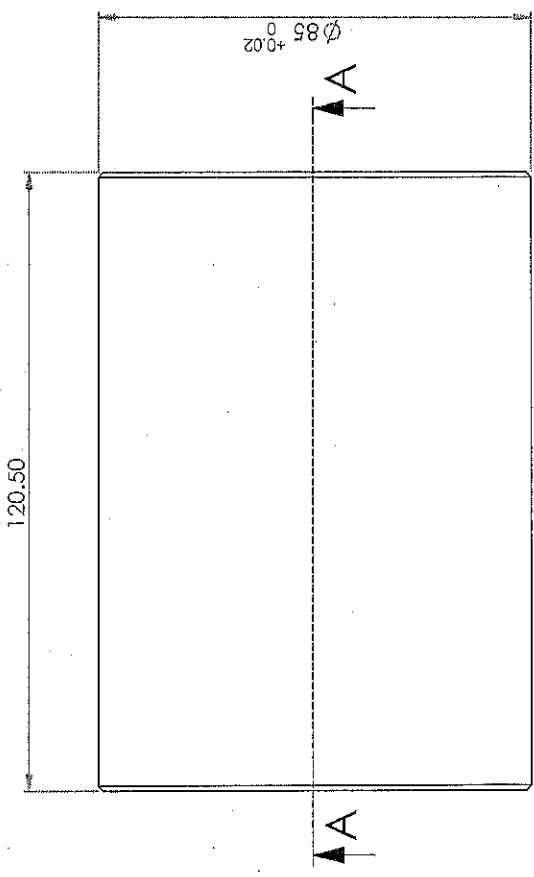

Sđ	SI	Sđ	Ngày	BOM CHUYÊN BÙN QUẢNG			
VE		Ph. TL Long	Chữ ký	Số lượng		21P101C	
X. PA		Ng. Tb. Vinh		K. lượng		Tỷ lệ	
P. CB		Ng. V. Hải		ỐNG LÓT			
P. KTH		Đ. Đ. Tuyên		Vật Liệu: 316			
						CÔNG TY CỔ PHẦN DẠP SỎ 2 - VINACHEM PHÒNG CƠ ĐIỆN	

11/11 24 00 10 11

05 (m. 8.5)

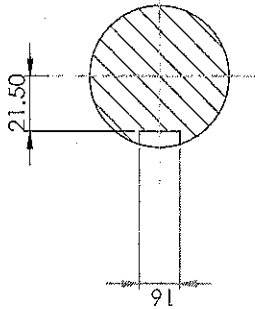
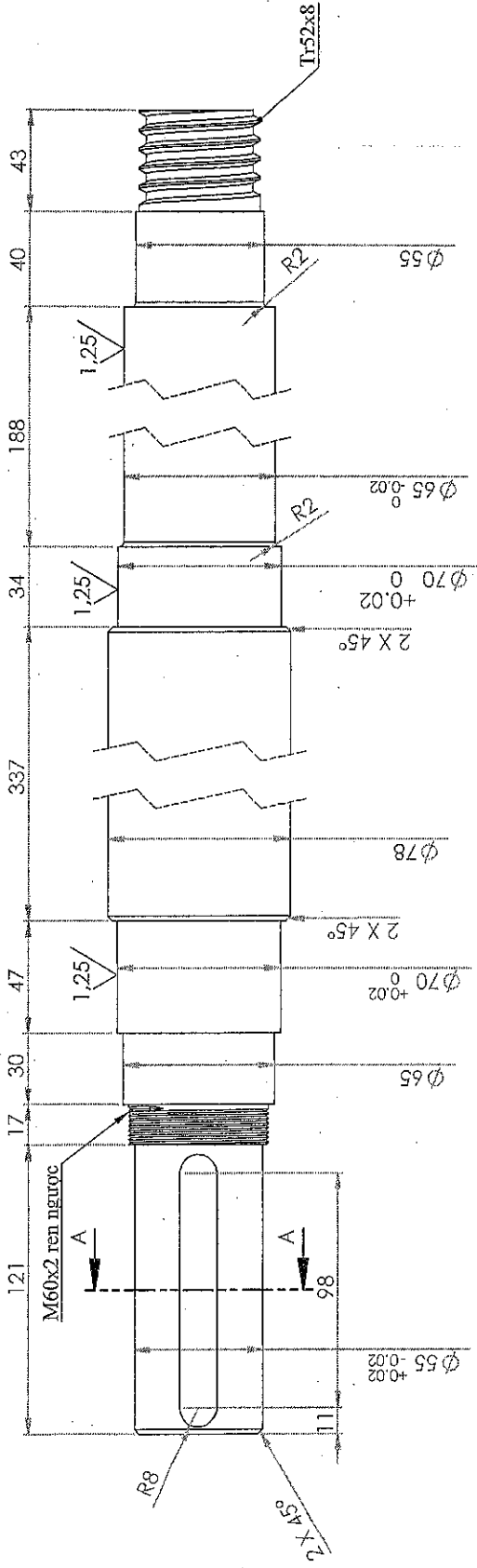
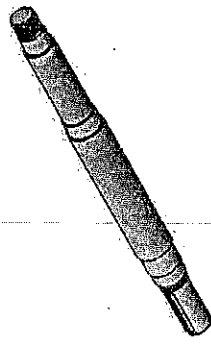

SECTION A-A
SCALE 1:2

Sd	SI	Su	Ngày	BƠM CHUYÊN BÚN QUĂNG	
VE	P. Th. Long	Chữ ký		TRỤC BƠM	2IP10IC
X. PA	Ng. Th. Vinh	Ngày			
P. CD	Ng. V. Hải	Số lượng			Tỷ lệ
P. KTH	Đ. Đ. Tuyên	X. PA			
		P. CD			
		P. KTH		Vật Liệu: 316	CÔNG TY CỔ PHẦN ĐÁP SỐ 2 - VINACHEM PHÓNG CƠ ĐIỆN

80,5 (mm) (8)

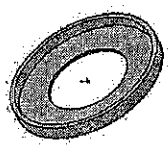
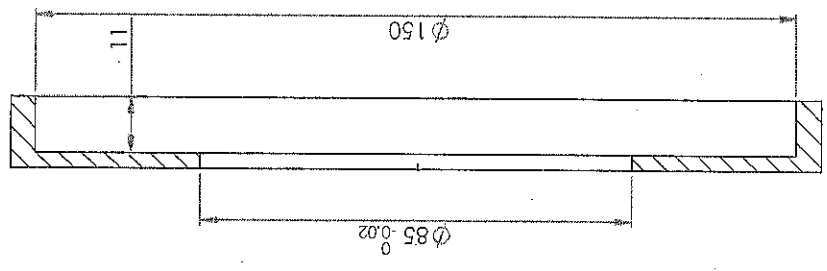
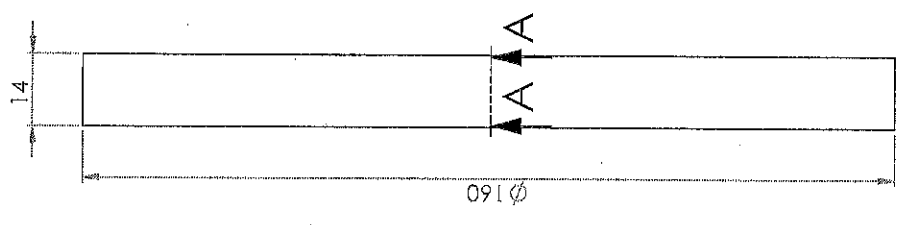

SECTION A-A

Số	SI	Số	Ngày	BƠM CHUYỂN BÙN QUẶNG	
Vẽ	PH. Th. Long	Chức ký	Ngày	2IP101C	
X. PÁ	Ng. TL. Vinh	PH		Số lượng	K. lượng
P. CB	Ng. V. Hải	PH			Tỷ lệ
P. KTH	Đ. Đ. Tuyền	PH		VÀNH CHÁM NƯỚC	
				Vật Liệu: 316	
				CÔNG TY CỔ PHẦN DẠP SỐ 2 - VINACHIEM PHÒNG CƠ ĐIỆN	

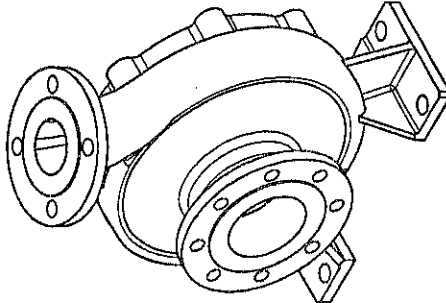
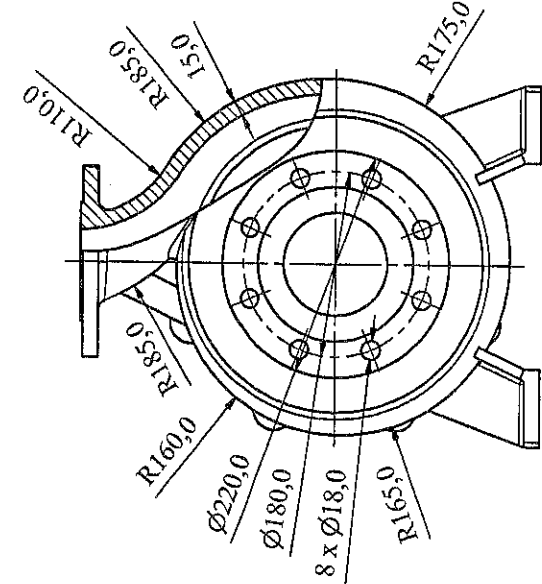

A-A (1:5)

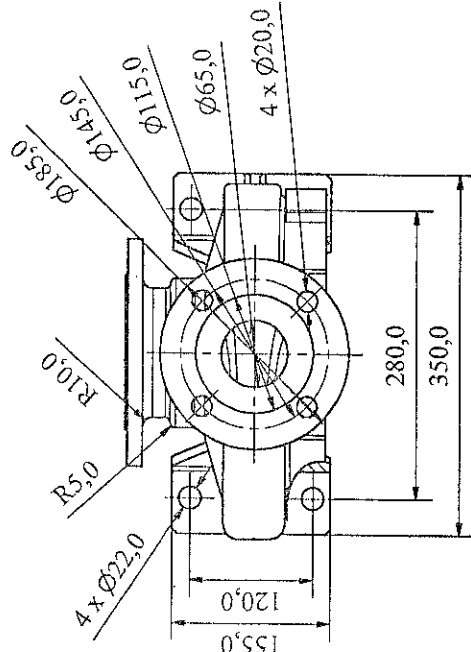
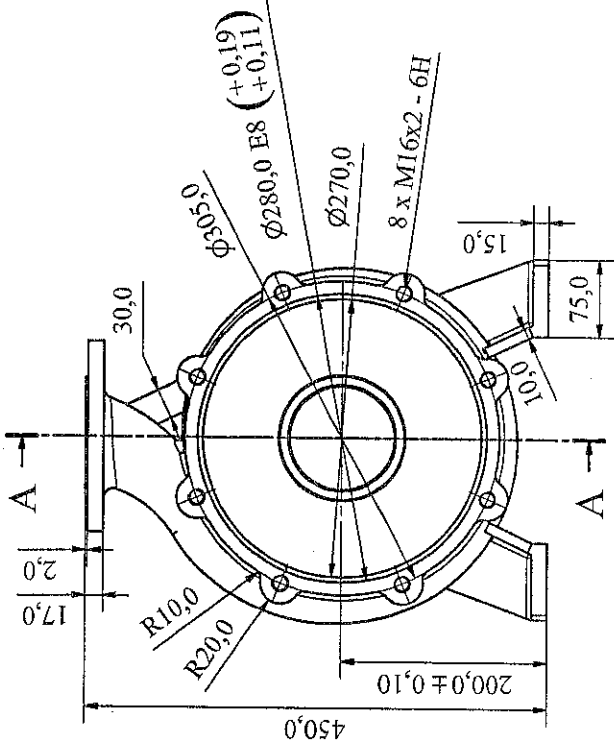
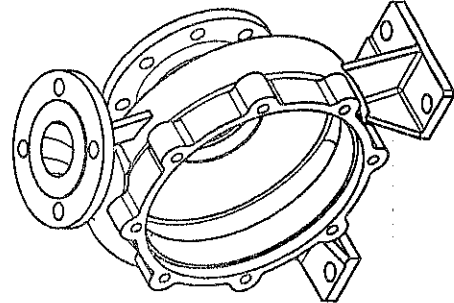
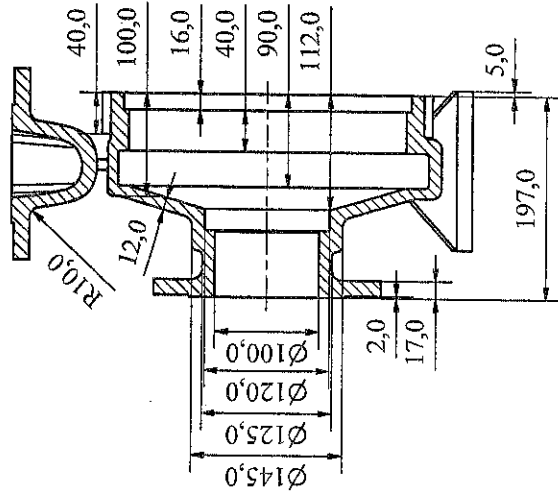

Yêu cầu kỹ thuật:
 + Các kích thước không ghi dung sai, theo tiêu chuẩn IT12
 + Làm sạch ba-via, cạnh sắc

Sđ	SI	SH	Chữ ký	Ngày	BOM TUẦN HOÀN NƯỚC THẢI 2IP507
Vẽ	Phạm.M.Việt		<i>Phạm.M.Việt</i>		2IP507.BB
P.CĐ	Nguyễn.V.Hải		<i>Nguyễn.V.Hải</i>		BÁU BOM
P.KT	Đỗ.Đ.Tuyền				Số lượng 1
Xưởng	Nguyễn.T.Vĩnh				Tỷ lệ 1:5
					Số tờ 1/2
					Vật Liệu: 316L
					CÔNG TY CỔ PHẦN ĐÁP SỐ 2 - VINACHIEM PHÒNG CƠ ĐIỆN

B-B (1:4)

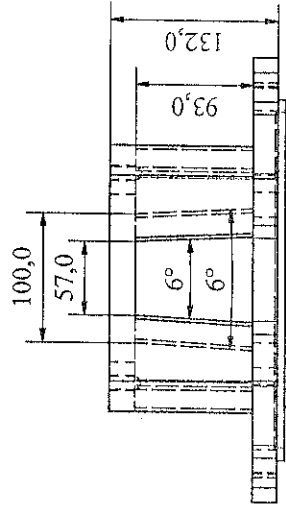
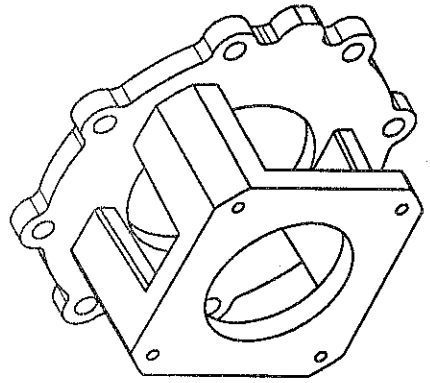
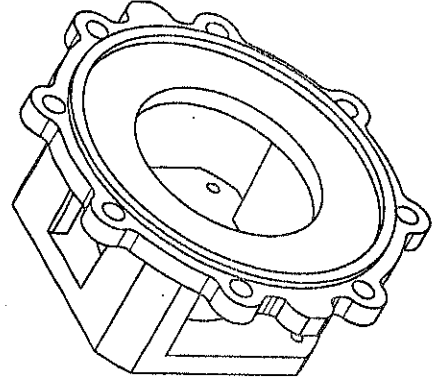
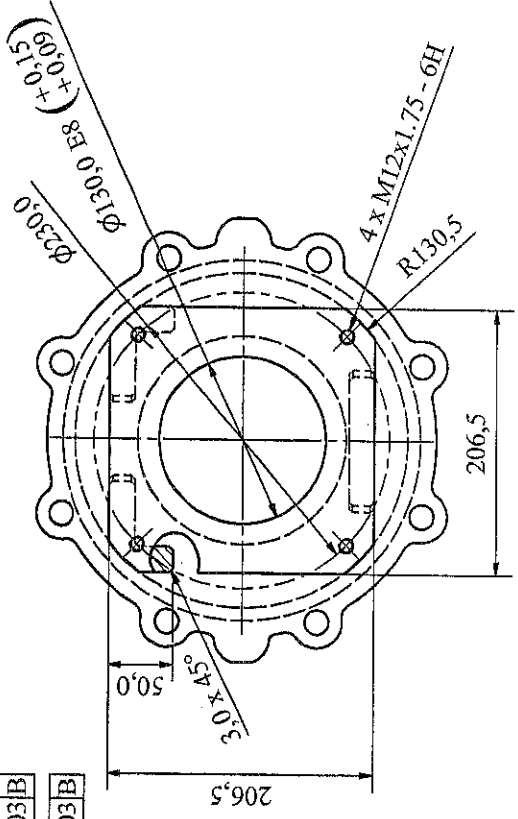
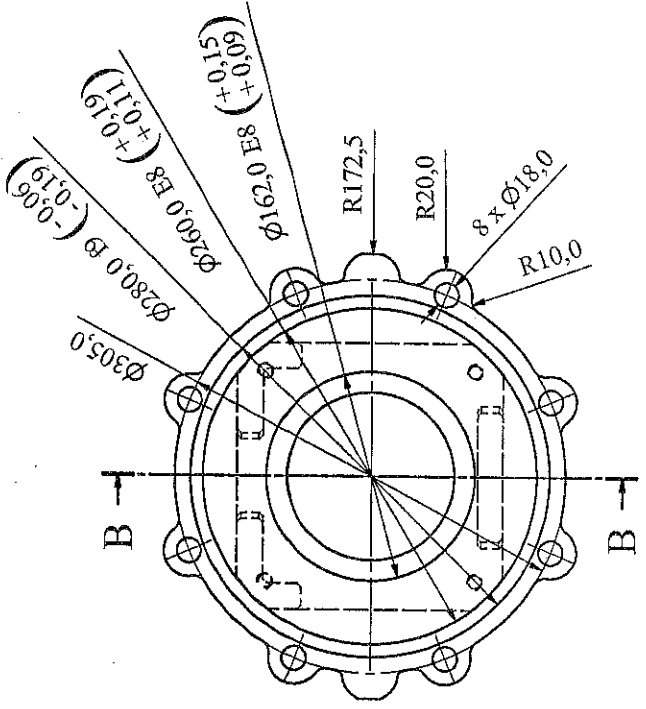
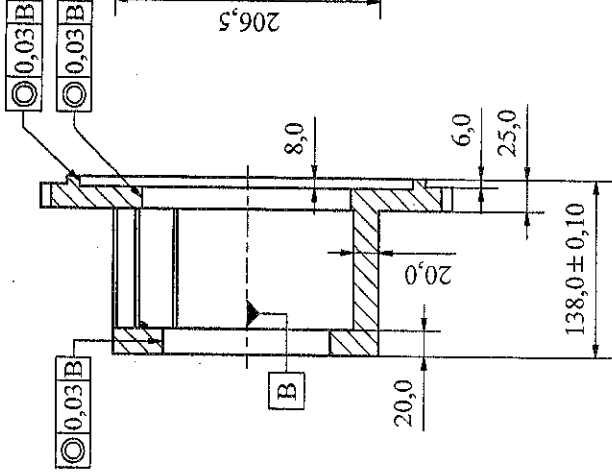

Yêu cầu kỹ thuật:

- + Các kích thước không ghi dung sai, theo tiêu chuẩn IT12
- + Làm sạch ba-via, cạnh sắc

Sd	SI	Chức vụ	Ngày	BOM TUẦN HOÀN NƯỚC THẢI 2IP507			
Vẽ	SI	Chữ ký		2IP507.VBT			
P.CĐ	SI	Phạm M. Việt		VÀNH ĐÌNH TÂM	Số tờ 1		
P.KT	SI	Nguyễn V. Hải				Tỷ lệ 1:4	Số tờ 2/2
Xưởng	SI	Đỗ Đ. Tuyên				CÔNG TY CỔ PHẦN DẠP SỐ 2 - VINACHEM PHÒNG CƠ ĐIỆN	
		Nguyễn T. Vinh		Vật Liệu: 316L			

gá 5 (m 8)

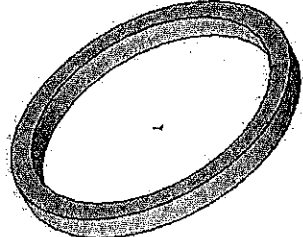
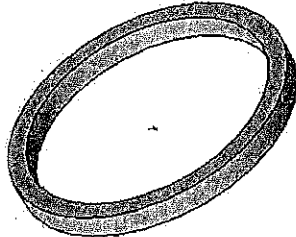
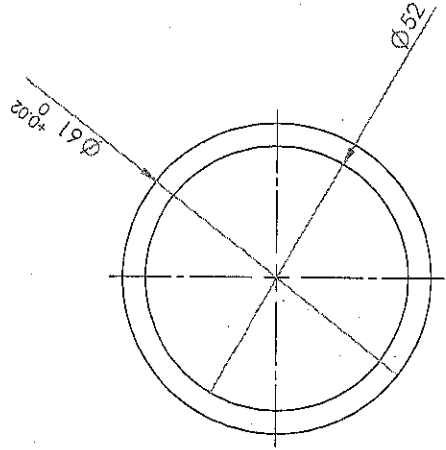
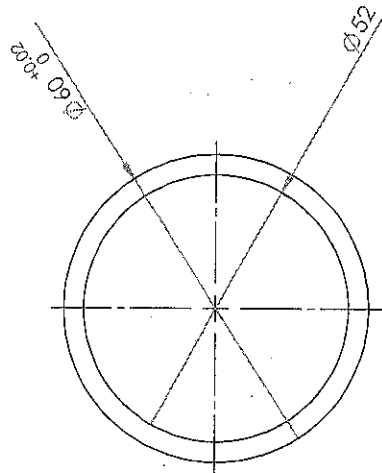
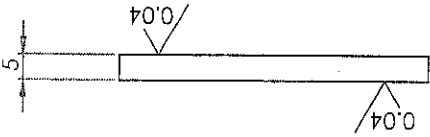

YÊU CẦU KỸ THUẬT: Làm cùn cạnh sắc

VÀNH ĐỘNG

VÀNH TÍNH

Sd	Sl	Su	Chữ ký	Ngày	BƠM TUẦN HOÀN NƯỚC THẢI 2IP507
Vẽ	Ph. Th. Long	Ph. Th. Long	<i>[Signature]</i>		2IP507.VLK
X. PA	Ng. Th. Vinh	Ng. Th. Vinh	<i>[Signature]</i>		VÀNH LÂM KÍN
P. CB	Ng. V. Hải	Ng. V. Hải	<i>[Signature]</i>		Vật Liệu: SIC
P. KTH	Đ. Đ. Tuyển	Đ. Đ. Tuyển			

CÔNG TY CỔ PHẦN
ĐÁP SỐ 2 - VINACHEM
PHÒNG CƠ ĐIỆN

11/2/2022

qin' 5 (muc 9)

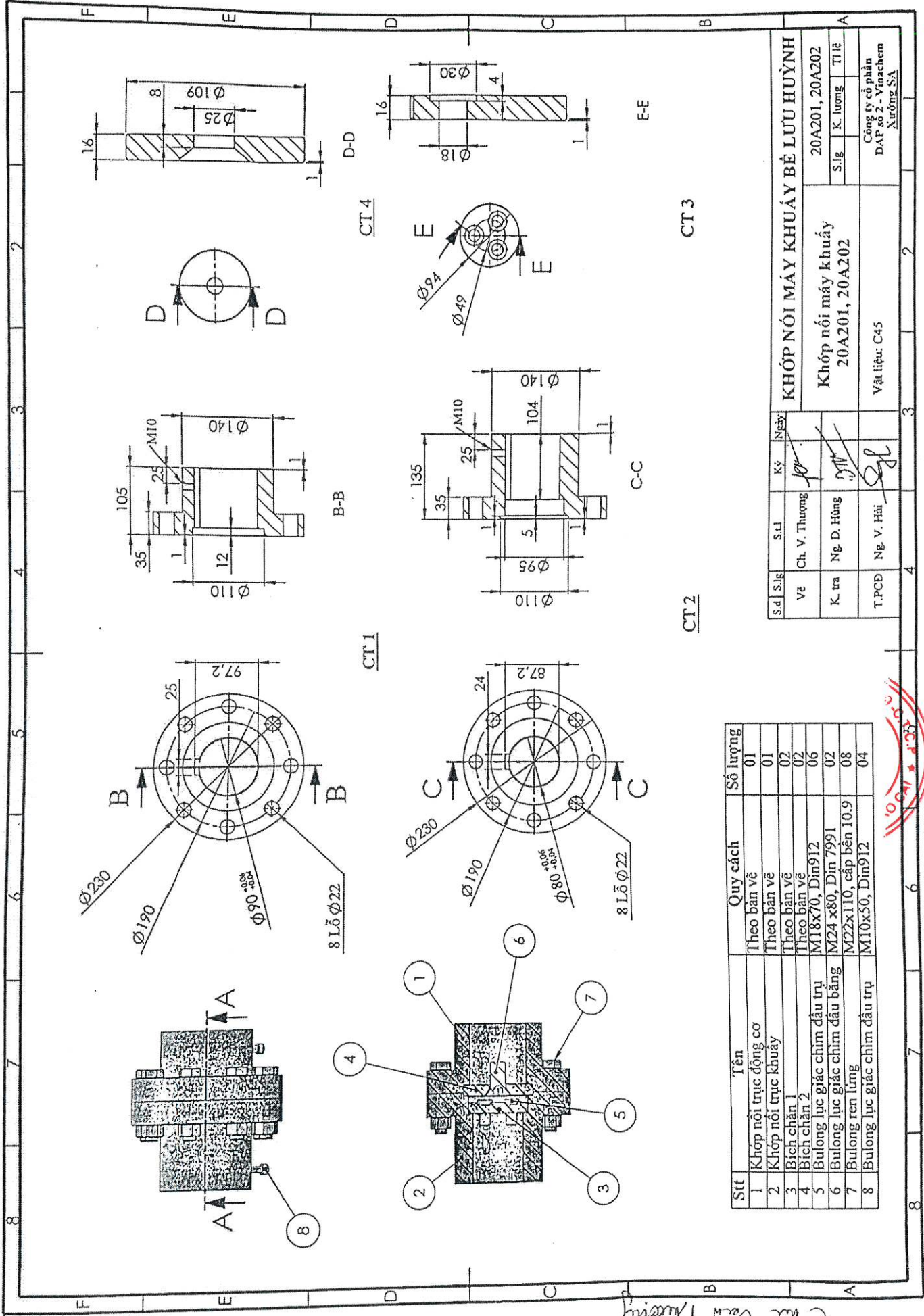

PGD Xương SA
Cầu Văn Thuận

Stt	Tên	Quy cách	Số lượng
1	Khớp nối trục động cơ	Theo bản vẽ	01
2	Khớp nối trục khuấy	Theo bản vẽ	01
3	Bích chân 1	Theo bản vẽ	02
4	Bích chân 2	Theo bản vẽ	06
5	Bulong lục giác chìm đầu trụ	M18x70, Din912	02
6	Bulong lục giác chìm đầu bẹt	M24 x80, Din 7991	08
7	Bulong ren lừng	M22x110, cấp bền 10.9	04
8	Bulong lục giác chìm đầu trụ	M10x50, Din912	04

S.d	S.lg	S.tl	Ký	Nháy	KHỚP NỐI MÁY KHUẤY BỂ LƯU HUỖNH		
Vẽ	Ch. V. Thượng				20A201, 20A202		
K. tra	Ng D. Hùng				S.lg	K. lượng	Ti lệ
T.PCD	Ng V. Hải				20A201, 20A202		
					Vật liệu: C45		
					Công ty cổ phần DAP số 2 - Xuânchem Xương SA		

10.041 * 1.35